

SL100 - Modulo rilievo misure

SL80 - Barrare la casella che meglio identifica la Tipologia delle persiane

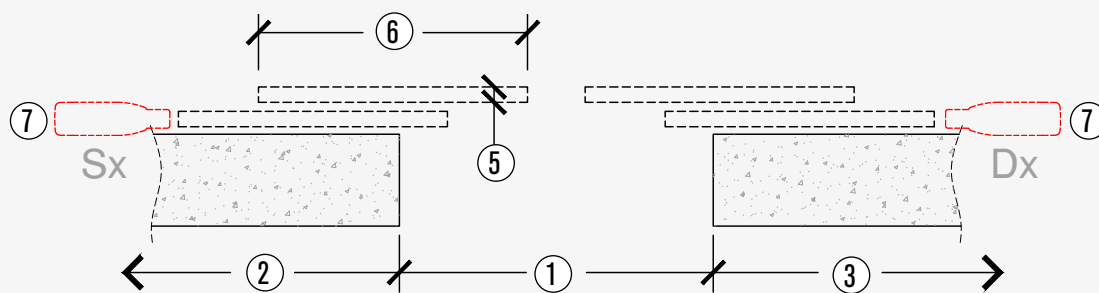

Compilazione misure

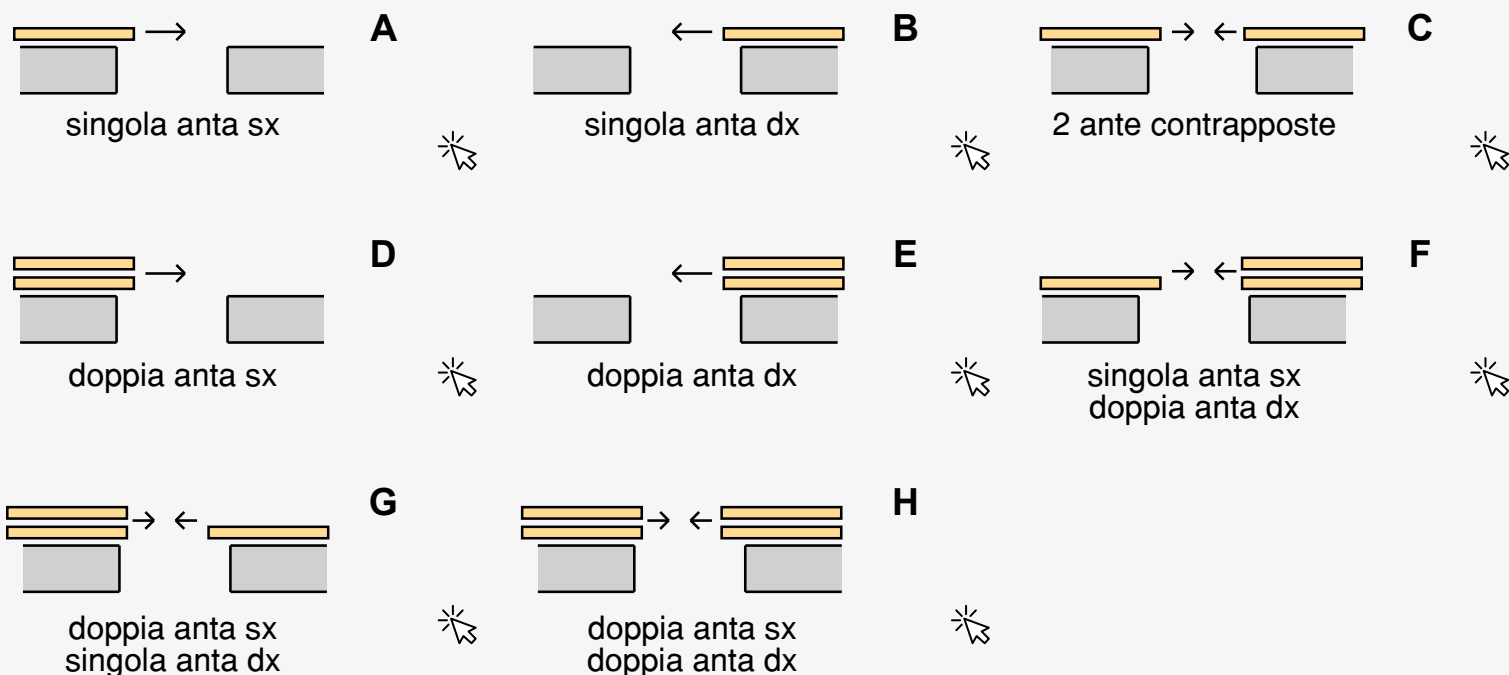

Rif.	Descrizione quota richiesta	Gruppo 1	Gruppo 2	Gruppo 3
N°	Specificare quantita			
1	Luce netta vano			
2	Misura corsa lato sx (Indicare, se presenti ostacoli che ponna limitare la corsa dell'anta, la misura dal vano ad ostacolo che limitia la corsa dell'anta)			
3	Misura corsa lato dx (Indicare, se presenti ostacoli che ponna limitare la corsa dell'anta, la misura dal vano ad ostacolo che limitia la corsa dell'anta)			
4	Altezza netta vano			
5	Spessore anta			
6	Dimensione e peso anta singola			
7	Posizione preferenziale del motore rispetto alle ante			
	Lunghezza cavo (2 metri di serie predefinito) (specificare il quantitvo di cavo desiderato per ogni automazione)			

SL100 - Modulo rilievo misure

Selezionare qualora si desideri un sistema completo di binario e mantovana in alluminio naturale

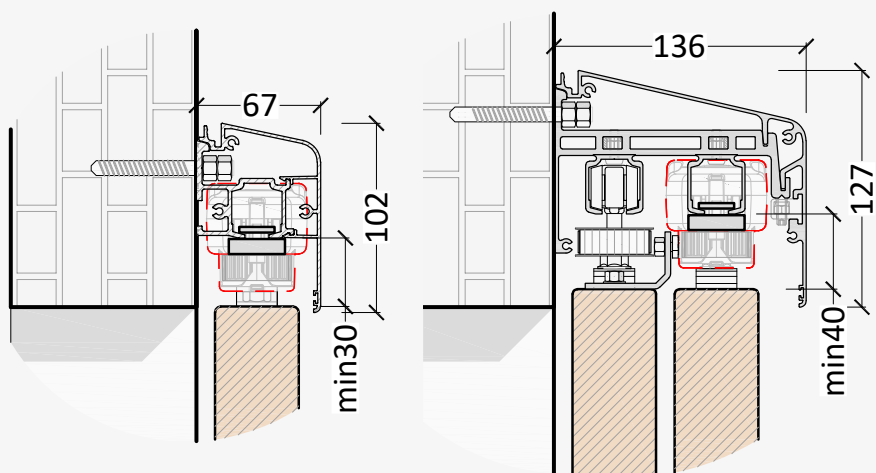

Fornitura di un set carrelli per ogni anta con particolari in acciaio inox, comprensiva di binario predisposto per il fissaggio a parete, mantovana in alluminio naturale, due tappi laterali in plastica grigia.

80 kg



Singolo o doppio su mantovana in legno

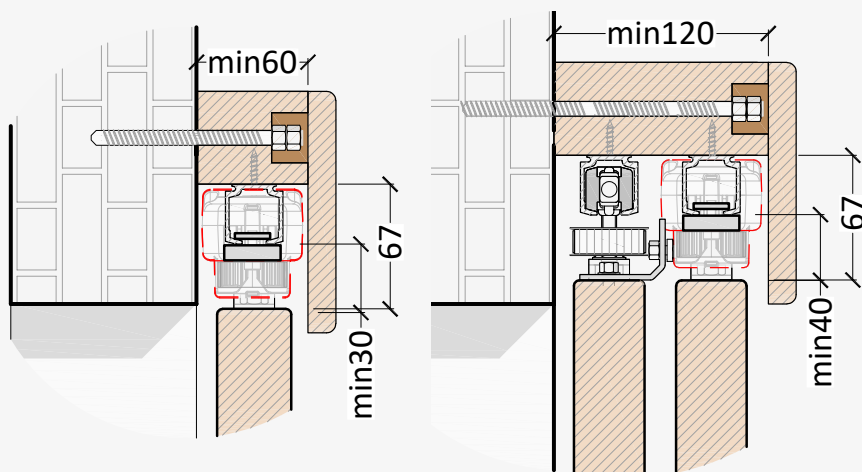

Fornitura di binari associati alla fornitura delle motorizzazioni richieste. Non compresa nella fornitura Mantovana da realizzarsi a misura.

80 kg

120 kg



Nel caso in cui si desideri utilizzare un proprio binario si prega di specificare:

Marca:

Modello:

Portata:

Sezione LxH:

Specificare la tipologia della piastra traente:

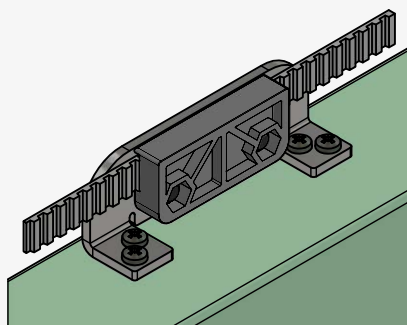

Piastra traente attacco superiore

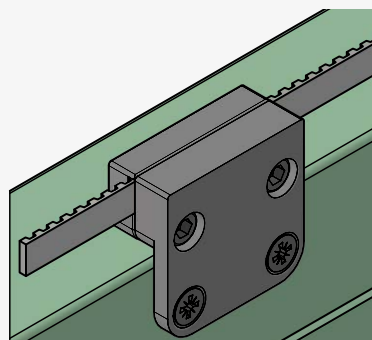

Piastra traente attacco laterale

